



Volkswagen Touareg 250 kW

Évjárat 2013. 11.	Teljesítmény 250 kW (335LE)	Kilométeróra állás 327 219 km	Üzemanyag Dízel	Sebességváltó Tiptronic
-----------------------------	---------------------------------------	---	---------------------------	-----------------------------------



- 360 pontos állapotfelmérésen átesett jármű
- JóAutók.hu független műszaki szakértője által átvizsgálva
- Minden említésre méltó eltérés képpel és szöveggel dokumentálva

Jármű azonosító adatai

Alvázsám:	WVGZZZ7PZED017484	Gyártási év:	2013. 11.
Első forgalomba helyezés:	2013. 11.	Műszaki érvényes:	2026. 03.
Szín:	Fekete	Gyári kulcsok:	2 db

MÉRÉSI EREDMÉNYEK Karosszéria festékvastagság (mikrométerben)

Szakvélemény: A gépjármű karosszériáján az elemek egy része gyári fényezésű, ám bizonyos elemeken újrafényezés nyomai találhatóak. A jobb első sárvédő, jobb első ajtó, jobb hátsó ajtó festékvastagságának minimális eltérése a gyári értéktől arra utal, hogy a fényezési hibákat gittelés nélkül javították, azaz elemsérülés vélhetően nem történt, és csak karcot, vagy apró fénysérülést javítottak az autón. Nem található fóliázás az autón. A fényezett elemek esetében szabad szemmel nem látható az eltérés, szakszerű javítás történt. A műanyag karosszéria elemeken repedés, javítás nyomai nem láthatók. A mérési eredmények értelmezéséhez fontos tudni, hogy 150 mikronig a festékvastagság általában eredeti fényezésre utal, de bizonyos típusoknál a magasabb, de egységes értékek is ebbe a kategóriába tartoznak.

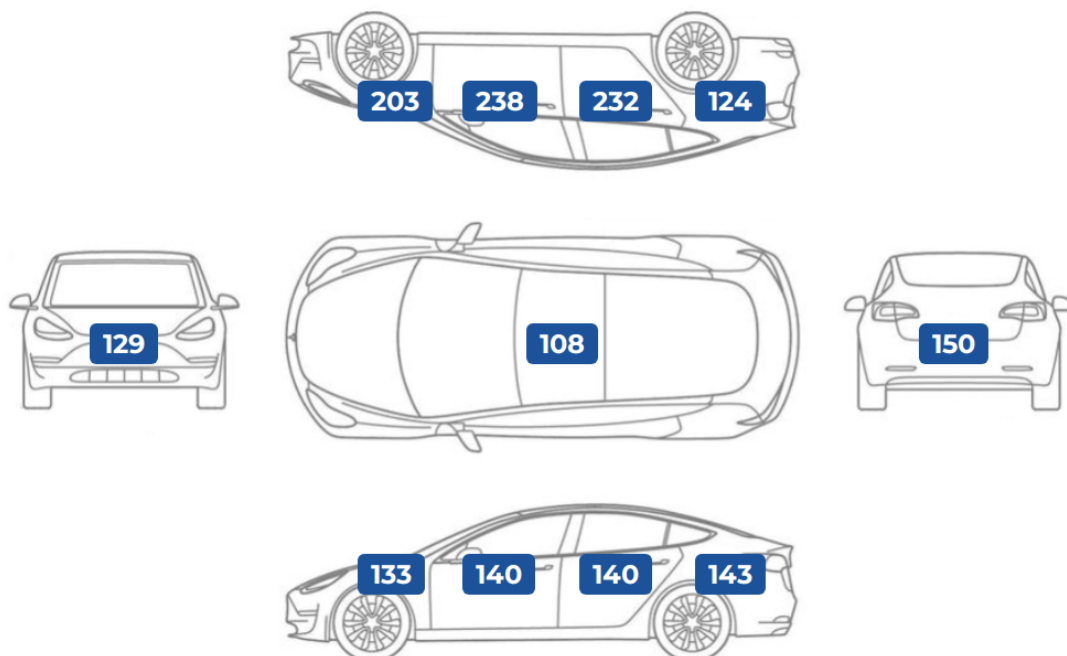

Gumiabroncsok - téli garnitúra

	Gyártó	Profilmélység	DOT szám
bal első	Michelin	6 mm	4021
jobb első	Michelin	6 mm	4021
bal hátsó	Michelin	6 mm	4021
jobb hátsó	Michelin	6 mm	4021

Gumiabroncsok - nyári garnitúra

	Gyártó	Profilmélység	DOT szám
bal első	-	- mm	-
jobb első	-	- mm	-
bal hátsó	-	- mm	-
jobb hátsó	-	- mm	-

Szakvélemény: A gumi mintázata a 4 keréken eavforma.

360 PONTOS ÁTVIZSGÁLÁS EREDMÉNYE

Biztonságot befolyásoló alkatrészek állapota

megjegyzések

Utascella és gyűrődő zónák:	Szerkezeti sérülésre utaló nyomok nem láthatóak.. A nyúlványokon külsérelmi nyomok nem találhatóak. A doblemez belső oldalán deformálódás nyomai nem találhatóak. A kerékjáratí ívnél a szigetelés és a patentolás gyári. A padlólemez burkolatán javításra utaló nyomok nem láthatók.	
Futómű:	Korához képest jó állapotban van.. A próba út során az autó nem húzott egyik irányba sem. A lengéscsillapítók függőleges terhelésre megfelelően reagálnak. Szélső rúdfejen kopást, sérülést nem találtam.	11
Kormánymű:	Korának megfelelő állapotban van.. Próbaut során szervó szivattyú hangot nem észleltem.	
Fékkrendszer:	Lásd megjegyzések. A fékpedál nyomásra megfelelő keménységű. A fékolaj szintje megfelelő. A próbaut során a fékerőt megfelelőnek éreztem.	4 - 5
Gumiabroncsok:	Korához képest jó állapotban van.. A gumiabroncsok megfelelő állapotban vannak.	

Általános műszaki alkatrészek állapota

megjegyzések

Motor:	Futásához képest jó állapotban van.. A motorolaj szintje megfelelő. A hűtőkör megfelelően működik, vízszivárgást nem észleltünk. A próbakör alatt a motorteljesítmény megfelelő volt. A kipufogó füstnek rendellenes színe, szaga nincs.	2 - 6
Hajtás:	Futásához képest jó állapotban van.. Az autómata váltó (típusának) megfelelően működik. Próbaut során a váltódiferenciálmű felől rendellenes (bűgő) hangok nem észlelhetőek. A féltengely gumiharangok szárazak.	
Elektromos berendezések:	Korához képest jó állapotban van.. Elektromos tükrök megfelelően működnek. Kényelmi extrák megfelelően működnek. Az audió rendszer megfelelően funkcionál. A klíma határfoka megfelelő.	
Világítás:	Korához képest jó állapotban van.. A lámpatestek gyáriak.	
Szélvédők, üvegek:	Az elvárásoknak megfelelő állapotban van.. Az oldalsó üvegek gyáriak. A hátsó szélvédő gyári. A hátsó szélvédő fűtés működik. Az első szélvédőn látható sérülés nincs.	
Hibakód kiolvasás:	A hibakód kiolvasás az elvárt eredményeket hozta.. Az autó beindítását követően kontrollámpa a műszerfalon nem világít.	7

Eszztétikai állapot

megjegyzések

Külső karosszéria elemek:	Az elvárásoknak megfelelő állapotban van.. A festékmérés során eltérő értékeket találtam. A karosszéria elemek közötti hézagok megfelelőek. A látható karcok polírozással korrigálhatóak. A karosszériaelemek csavarjain megbontás jele nem látszik.	1 - 10
Kárpitozás és belső burkolatok:	Futásához képest jó állapotban van.. Az autó utastere normál, korának megfelelő. Műszerfal normál állapotú. Tetőkárpit újszerű. A kormánykerék gyári állapotú.	3
Felnik:	Korához képest jó állapotban van.. Könnyűfém felni gyári. Könnyűfém felnin patkázás nyomai nem láthatóak.	

Tartozékok és extrák

megjegyzések

Kötelező tartozékok:	Az elvárásoknak megfelelő állapotban van.. A kötelező tartozékok állapota normál.	
Extra tartozékok és felszereltségek:	Átlagon felüli mennyiségben található.. Az autóban kategóriájához képest különleges extra felszereltség található.	

MEGJEGYZÉSEK



- ✓ Külső karosszéria elemek**
A karosszéria elemek közötti hézagok megfelelőek.



- ✓ Motor**
A hűtőfolyadék színe megfelelő.



- ✓ Kárpitozás és belső burkolatok**
A bőr/alcantara kifogástalan állapotú.



- ! Fékrendszer**
A féktárcsán kezdődő vállasodás található.



- ! Fékrendszer**
Első fékbetétek félig kopottak.

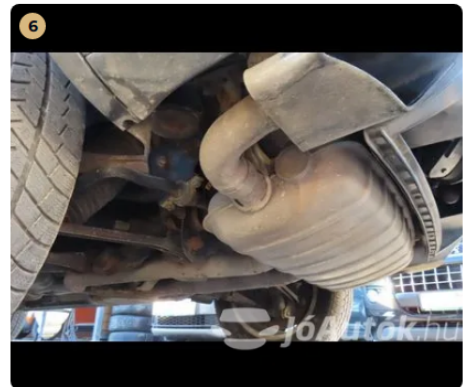

- ✓ Motor**
A kipufogórendszer és a dobok állapota megfelelő.



- ✓ Hibakód kiolvasása**
Az autó beindítását követően kontrolllámpa a műszerfalán nem világít.



- ! Külső karosszéria elemek**
Az autó használatából eredő apró kavicsfelverődések, hajszal karcok láthatóak. Első vészhártón és motorháztetőn kavics sérülések vannak.



- ! Külső karosszéria elemek**
Az autó használatából eredő apró kavicsfelverődések, hajszal karcok láthatóak. Jobb első sárvédőn apró horpadás és karc látható.



- ! Külső karosszéria elemek**
Az autó használatából eredő apró kavicsfelverődések, hajszal karcok láthatóak. Jobb hátsó ajtón enyhe horzsolás látható.

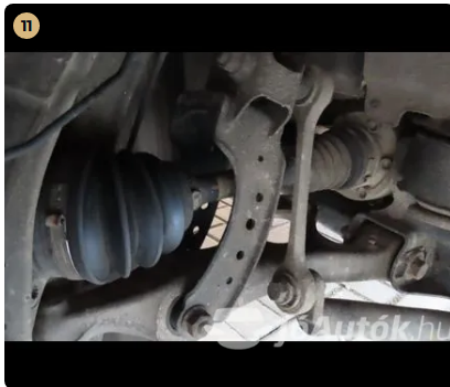

- ✓ Futómű**
A féltengelyen zsíros / olajos kicsapódás nem látható.

ÁLLAPOTFELMÉRÉS ÖSSZEFOGLALÁSA



Volkswagen Touareg 250 kW

Évjárat
2013. 11.

Teljesítmény
250 kW (335LE)

Kilométeróra állás
327 219 km

Üzemanyag
Dízel

Sebességváltó
Tiptronic



AKI AZ ÁLLAPOTFELMÉRÉST ELVÉGEZTE:

Debreczenszki József (Műszaki szakértő, Állapotfelmérés.hu)

SZAKMAI PROFIL:

Szakmában eltöltött idő: **13 év**

Evente átlagosan felmért autók száma:

800 db

Felmért autók átlagos árfejkéve:

9,9M Ft

“MEGVÉTELRE AJÁNLOTT.”

Biztonságot befolyásoló alkatrészek állapota: Az autó korának és futásának megfelelő állapot.

Esztétikai állapot: Az autó korához és futásához képest kiemelkedő állapot.

Általános műszaki alkatrészek állapota: Az elvárásoknak megfelelő állapot.

Tartozékok és extrák: Átlagon felüli szint.

A korban és futásban hozzá hasonló autókhoz képest megfelelőesztétikai állapot jellemzi, ezért ha valakinek számít a külcsín, bátran dönthet emellett a példány mellett. A biztonságot meghatározó alkatrészek kapcsán nem találtunk említésre méltó kivétneivalótaz autó a közúton történő üzemszerű használatra alkalmas. A vételáron felül komolyabb ráfordítást az autóra vélhetően nem kell eszközölni, mert az autó általános műszaki alkatrészeinek állapota megfelelő. Az üzemeltetés és a későbbi újraértékesítés szempontjából az autó megfelelő vételnek számít, Az autó összességében korrekt állapotban van.

ÉRTÉKELÉSI IRÁNYELVEINK

Állapotfelmérésünk célja a majdani tulajdonos vásárlási döntésének támogatása, így az átvizsgálás során kifejezetten a **magánszemély vásárlók számára legfontosabb kérdéseket válaszoltuk meg:**

“Biztonságosan használható-e az autó”: megvizsgáltuk a mindennapi biztonságos használat szempontjából legfontosabb területeket, és olyan hibákat kerestünk, melyek az autó biztonságos napi használatát befolyásolhatják.

“Van-e kötelezően javítandó műszaki hibája”: más szóval “lesz-e kötelező kiadás a vételáron felül”. Ennek keretében átvizsgáltuk az általános műszaki alkatrészeket, és olyan hibákat kerestünk, melyek javítása kötelező (lesz) az autó üzembiztos napi használatához.

“Milyen az esztétikai állapota”: olyan, kora és futásteljesítménye alapján nem szokványos esztétikai hibákat kerestünk, ami más, hasonló korú-futású autónál nincsen. Egy horzsolás a lökhárítón minden esetben esztétikai hiba, de egy apró kavicsfelverődés a motorháztetőn használt autóknál szokványos jelenség.

“Várható-e további járulékos kiadás / spórolás az üzemeltetés során”: kell-e pótolni valamilyen tartozékot (pl. defektjavító), vagy spórolunk-e valamilyen meglévővel (pl. vonóhorog). Segíti-e a majdani tovább értékesítést valamilyen különleges extra, vagy van-e számlával igazolt cserélt alkatrész, esetleg friss műszaki.

Ezek alapján soroljuk be az autót „megvételre feltételesen ajánlott”, „megvételre ajánlott”, „megvételre kiemelten ajánlott”, illetve „megvételre minden szempontból ajánlott” kategóriákba.

FELELŐSSÉGVÁLLALÁSI NYILATKOZATOK

Az állapotfelmérés a Net Mobilitás Zrt. (Adószám: 25575251-2-41, Székhely: 1055 Budapest, Honvéd utca 20.) megbízásából készült 2025. 01. 13. napján.

A gépjármű motorját, kormányművét, futóművét, fékberendezését megbontás nélküli vizsgálatnak vetettük alá. A gépkocsi olyan esetleges hibái, melyeket csak megbontással lehet megállapítani, jelen állapotfelmérés keretében nem kerültek feltárára.

A rétegvastagság mérő OMSZ által nincs hitelesítve, a mérési eredmények más típusú mérők eredményeitől eltérhetnek. A rétegvastagság mérés tájékoztató jellegű, gyári értékek esetén sem garantálja a karosszéria sérülésmentességét.

Az autók próbaköre minden esetben lakott területen belül, limitált sebességen történik, ezért a magasabb sebességű tartományokban történő terhelés alatti használatot, illetve az autópályán történő nagy sebességű viselkedést jelen állapotfelmérés keretében nem tudtuk ellenőrizni.

A gépjármű megtekintett és kipróbált állapota tükrében az állapotlap tartalmát és megállapításait tudomásul vesszük.

Net Mobilitás Zrt.
1055 Budapest, Honvéd utca 20.
Adószám: 25575251-2-41
Cégjegyzékszám: 01-10-140173

Kelt:

Állapotfelmérő aláírása

Eladó / megrendelő aláírása

Vevő aláírása

MELLÉKLET: MIT ÉS HOGYAN VIZSGÁLTUNK

I. BIZTONSÁGOT BEFOLYÁSOLÓ ALKATRÉSZEK

1. Utascella és gyűrődő zónák

A festékvastagság mérést minden karosszéria elemen több ponton (nem csak a közepén!) elvégeztük a korábbi balesetek nyomai után kutatva, a szélekre különösen koncentrálna

Különös figyelmet fordítottunk a karosszéria elemek azon helyeire, amelyek az esetleges javítási folyamat során nehezen elérhetők a javítók számára

A motortér irányából ellenőriztük a nyúlványokat, doblemez belső oldalát, motortartó bakok állapotát (amennyiben láthatók) Első kerékjáratnál doblemeznél ellenőriztük a szigetelés esetleges hibáit, hiányát, patentok meglétét, vagy esetleges pótlásukat lemezcsavarral

Első kerék mellett az autó alá nézve előre felé vizsgáltuk a motorburkolat állapotát (megvan-e, nem sérült-e), illetve hátrafelé haladva a padlólemez, szigetelések, küszöbök állapotát

Hátsó doblemezt a csomagtér felől ellenőriztük, a fenéklemezt pedig a pótkerék takaró megemelésével

2. Futómű

Motortér irányából vizsgáltuk a féltengely, a belső gumiharangok és a lökésáttörő állapotát

Kitekert kormányzott kerekek mellett a kerékjáratnál dob irányából ellenőriztük a gömbfej, a trapéz, a féltengely külső gumiharangok állapotát

A lökésáttörőkre külön figyelmet fordítottunk, mert ott különösen lényeges, hogy folyik-e az olaj, nem törött-e a rugó Elvégeztük a lökésáttörők fizikai tesztelését a karosszéria függőleges terhelésével

Hátsó futómű esetében a gátlók és a rugók állapotát a nem kormányzott kerekeken is vizsgáltuk

A futóműnél az esetleges ketyogást a próbaút során a megfelelő kormányozdulatok és útviszonyok kihasználásával ellenőriztük (a hallható hangokat meg kell tudni különböztetni a kormánymű esetleges hanghatásaitól)

3. Kormánymű

A motortér felől a kormánymű központi részét ellenőriztük: olajszivárgást, kopásnyomokat kerestünk

Kitekert kormányzott kerék esetén a kerékjáratnál dob irányából ellenőriztük az összekötő rudakat, kopás, sérülés után kutattunk

A kormányműnél az esetleges ketyogást a próbaút során a megfelelő kormányozdulatok és útviszonyok kihasználásával ellenőriztük (a hallható hangokat meg kell tudni különböztetni a futómű (gömbfej) esetleges hanghatásaitól)

4. Fékrendszer

Kitekert kormányzott kerekek mellett ellenőriztük a fékcsövek, fékkábelek, féknyereg állapotát, illetve a féktárcsabelső oldalát Féktárcsa esetében a felületi korrózió általában csak a használat hiányát jelzi, de a vállas, illetve barázdált féktárcsa tényleges rendellenesség

Féktárcsák külső oldalának állapotát alufelni esetén szemrevételezéssel ellenőriztük

Lemezfelni esetén zseblámpa + toll / csavarhúzó segítségével kerestük az esetleges vállakat, barázdákat

Fékbetétek állapotát elől-hátul ellenőriztük

Fékfolyadék állapotát álló helyzetben szemrevételezéssel ellenőriztük (megfelelően világos, áttetsző, finomolajszerű, nem tapasztalható elviesedés)

Próbakör előtt álló helyzetben teszteltük a fékpedál reakcióit (kemény, vagy lassan besüllyedő) próbakör alatt pedig a fékrendszer működését és hatásfokát

5. Gumiabroncsok

A gumiabroncsok esetében a szerkezet korát ellenőriztük legelőször (DOT szám)

Ezután ellenőriztük a futófelület állapotát, és tételesen megmértük a barázdák mélységét

Végül látható sérüléseket, külsérelmi nyomokat kerestünk az összes gumiabroncon

II. ÁLTALÁNOS MŰSZAKI ALKATRÉSZEK ÁLLAPOTA

6. Motor

Ellenőriztük az összes folyadékot (olaj, kiegyenlítő tartály, hűtőfolyadék), megvizsgáltuk, hogy megvan-e a megfelelő szint, viszkozitás, minőség

Megvizsgáltuk, van-e szemmel látható vízszivárgás a vízpumpánál, vezérlésnél, kiegyenlítő tartálynál, termosztátnál, vízcsőveknél

Van-e olajszivárgás bárhol a motortérben, láthatóak-e korábbi olajfolyás nyomok, illetve az alsó motorvédő burkolaton látható-e megállt olajsár

Ellenőriztük, hogy indítás után az olaj „felkapása” rendben megtörténik-e, szelepek kelepelnek-e, vagy gyorsan beolajozódnak

Üzemmeleg állapotban megfelelő-e a hűtőkör tömítettsége, működik-e a termosztát, bekapcsol-e rendben a hűtőventilátor (dízel esetén hideg időben ezt menet közben vizsgáltuk)

Üzemmeleg állapotban nem nyomja-e vissza a nyomás a kiegyenlítő tartályba a vizet, vagy nem tűnik-e el a víz a kiegyenlítő tartályból

Próbakör alatt a motorteljesítmény megfelelő-e

7. Hajtás

Az autó alá fekvő ellenőriztük a kipufogórendszer, a dob / dobok állapotát

Vizsgáltuk az esetleges 4X4-es meghajtás állapotát (kardántengely általában nincs burkolva, csak a tartóelemek által)

Esetleges olajfolyásokat, szivárgásokat, illetve régebbi olajfolyás nyomokat kerestünk

Próbakör előtt a kuplungot álló helyzetben teszteltük, majd szintén álló helyzetben minden fokozatot leváltottunk

Próbakör alatt teszteltük a kuplung fogáspontját (alacsonyan vagy magasan fog-e), illetve általános működését

(akadálymentesen fog-e, dadog-e, ugrik-e, zörög-e)

8. Elektromos berendezések

Önindító és akkumulátor állapotát az autó beindításánál vizsgáltuk (megfelelően hajtja-e meg az önindítót az akksi, önindító könnyen indítja-e a motort)

A beltéri elektromos berendezések működését és vezérlését, illetve a klíma esetében annak hatásfokát tételesen ellenőriztük. Kiemelten ügyeltünk az elektromos ablakok, tükör, ülésfűtés, kormányfűtés, beltér világítások állapotára, és az első / hátsó ablaktörlők működésére

A gyakori hibapontokat külön lista alapján ellenőriztük: kormányvezérlők, elektromos napfénytető, műszerfalfények, gombvilágítások

A médiát és a navigációt külön körbenellenőriztük, kiemelt figyelmet fordítva arra, hogy az ezt használó márkáknál megvan-e a térképkártya a kesztyűtartóban található tartóban

Amennyiben az autó rendelkezett vele, elvégeztük az elektromos csomagterajtó-nyitó ellenőrzését

9. Világítás

Világító és fényjelző testek mindegyikét ellenőriztük: fényszórók, irányjelzők, hátsólámpák, ködfényszórók, rendszámvilágító lámpák

Általános állapotukat álló helyzetben, gyújtás nélkül vizsgáltuk, és a következő elváltozásokat kerestük: karcosak-e, repedtek-e, horzsoltak-e, kavicssérültek-e, mattultak-e

A világító és fényjelző testek működésének, hatásfokának, vezérlésének ellenőrzését beindított állapotban végeztük

10. Szélvédők, üvegek

Első szélvédő állapotát aprólékosan ellenőriztük az alábbi elváltozásokra koncentrálni: aprókavicsos-e, kavicsos-e, karcos-e, repedt-e (utóbbi azonnal javítandó)

Ellenőriztük, hogy az eltérés látótérben van-e (azonnal javítandó)

Ha látótéren kívül van, annak javítása nem kötelező, de megfontolandó a későbbi problémák elkerülése érdekében (egy kavics felverődés a javítás hiányában tovább repedhet a látótérbe)

Oldalsó üvegeken és hátsó szélvédőn leginkább karcokat kerestünk, a kavicsfelverődés és repedés itt nem jellemző

11. Hibakód kiolvasás

A próbaút után rákötöttük az autóra a hibakódkiolvasót

A hibakódkiolvasó gombnyomásra megmutatta, van-e tárolt (azaz nem ideiglenes) hibakód az autó szoftverében (ilyen lehet a részecskeszűrő, injektor, katalizátor, stb. hibájára utaló hibakód).

A tárolt hibakódok kitörlésére nincs lehetőség, az ideiglenes hibakódokat, ha voltak (lemerült akkumulátor, kiégettizzó), nem töröltük ki.

Megjegyzés: minden műszaki szakértőnk olyan célberendezéssel dolgozik, ami nem képes semmit „felülírni” az autószoftverében

III. ESZTÉTIKAI ÁLLAPOT

12. Külső karosszéria elemek

Sárvédők, ajtók, tetők, küszöbök, lökhárítók átvizsgálása az autó jobb első sarkától az első lökhárító bal sarka felé elindulva, óramutató járásával ellentétesen, a tetővel bezárólag

Minden karosszériaelemen a fényezés állapotát, karcokat, horpadásokat, horzsolásokat ellenőriztük

A lökhárítók műanyag felületén lévő esztétikai sérülések javítása a tulajdonos döntése, további problémát önmagukban nem okoznak

Megjegyzés: a fém alkatrészek fényezésén „fémig áthatolt” esztétikai sérülések javítása a későbbi korrodálódás elkerülése érdekében javasolt. Egyszerű kavicsfelverődések javítása újrafényezés helyett festék boltban kapható ecsetelővel javasolt

13. Kárpitozás és burkolatok

Aprólékosan ellenőriztük az utastérben található üléskárpitokat, ajtókárpitokat, tető- és könyöklőkárpitokat, a műszerfal, az ajtók és a középkonzol nem kárpitos burkolatát

Szakadásokat, kopásokat, karcokat és szennyeződéseket kerestünk

Ellenőriztük a motortér és a csomagtartó burkolatait

Csomagtartó esetében külön teszteltük a rekeszeket, fedeleket (nyithatók-e, zárhatók-e)

Motorburkolat esetén különös figyelmet fordítottunk az esetleges korábbi rágcsáló károk nyomaira

14. Felnik

Az átvizsgálás során aprólékosan ellenőriztük az autó felnijeinek szerkezeti és felületi állapotát

Külön figyelmet fordítottunk arra, hogy az esetleges sérülések pusztán esztétikai jellegűek, vagy deformálódás is tapasztalható-e az alkatrészeken

A felni apróbb felületi sérülései minden használt autó „kötelező elemei”, ám a sérülések száma és mérete alapján műszaki szakértőink egyértelműen behatárolják, hogy az adott alkatrész átlag alatti, átlagos, átlag feletti, vagy kiemelkedő állapotú

IV. TARTOZÉKOK ÉS EXTRÁK

15. Kötelező tartozékok

Az állapotfelmérés során tételesen ellenőriztük a kötelező tartozékok listáját, hiszen ezek pótlása néhány esetben még a vételárhoz mérten is jelentős összeg lehet

Ilyenek a pótkerék, a javítókészlet (kompresszor, javítóanyag), gyári kulcsok, kulcsnélküli / nyomógombos indítókulcsnál a szervizkulcs megléte, töltőkábel, elakadásjelző, egészségügyi doboz

Minden tartozék kapcsán ellenőriztük azok állapotát is a meglétük mellett (kulcsfunkciók működnek-e, stb.)

Itt ellenőriztük továbbá a kezelési útmutató és a szervizkönyv meglétét, az autó okmányainak meglétét, és az autón található azonosító plakettek meglétét is.

16. Extra tartozékok és felszereltségek

Ellenőriztünk minden olyan érdemi extratartozékot, melyek utólagos beszerzése jelentős összeg lenne, és ezért az új tulajdonos meglétükkel spórolhat az üzemeltetés során (pl. extra téli / nyárigumiszett, tetőcsomagtartó, vonóhorog, tetőbox, stb.)

Megvizsgáltuk az autó olyan extra tulajdonságait, melyek a fenntartási költségekben belátható időn belül spórolást eredményezhetnek, mint például az új akkumulátor, a számlával igazolt cserélt alkatrész, vagy a friss műszaki

Megvizsgáltuk, hogy az autó rendelkezik-e a majdani tovább értékesítést segítő különleges extrákkal, melyekkel a hasonló korú és kategóriájú autók nem rendelkeznek

Ellenőriztük az autohoz listázott extra tartozékok meglétét és – ellenőrizhetőség esetén – azok állapotát

MELLÉKLET: MŰSZAKI ADATOK ÉS FELSZERELTSÉG

A gépjármű felszereltsége az eladó által szolgáltatott információk alapján került kitöltésre.



Volkswagen Touareg 250 kW

Évjárat
2013. 11.

Teljesítmény
250 kW (335LE)

Kilóméteróra állás
327 219 km

Üzemanyag
Dízel

Sebességváltó
Tiptronic

Karosszéria és abroncsok

Kivitel	Városi terepjáró (Crossover)
Szállítható személyek száma	5 fő
Ajtók száma	5 ajtós
Saját tömet	2222 kg
Össztömeg	2920 kg
Első gumi méret	55/18 R255
Hátsó gumi méret	/ R

Motor és hajtás

Üzemanyag típus	Dízel
Henger elrendezés	V
Hengerűrtartalom	4,134 cm ³
Teljesítmény (LE)	335 LE
Teljesítmény (kW)	250 kW
Hajtás	Összkerék
Környezetvédelmi osztály	
Sebességváltó fajtája	Tiptronic
Sebesség fokozatok száma	8 sebességes

Műszaki felszereltség

✓ Vonóhorog - elektromosan kihajtható	✓ Start-stop/motormegállító rendszer	✓ Sebességfüggő szervókormány
✓ Tolótető - elektromos	✓ Servókormány	✓ Riasztó
✓ Könnyűfém felni	✓ Fűthető tükör	✓ Fedélzeti komputer
✓ Elektromos tükör	✓ Elektromos ablak hátul	✓ Elektromos ablak elöl
✓ Centrálzár	✓ Állítható kormány	✓ Digitális kéztónus klíma

Kényelmi felszereltség

✓ Elektromos ülésállítás utasoldal	✓ Elektromos ülésállítás vezetőoldal	✓ Deréktámasz
✓ Multifunkciós kormánykerék	✓ Elektromosan behajtható külső tükrök	✓ Hűthető kesztyűtartó
✓ Elektromos csomagterajtó-mozgatás	✓ Automatikusan sötétedő külső tükör	✓ Automatikusan sötétedő belső tükör
✓ Középső kartámasz	✓ Ülésmagasság állítás	✓ Tolatóradar
✓ Első-hátsó parkolóradar	✓ Kulcsnélküli indítás	✓ Fűthető első ülés
✓ Faberakás	✓ Dönthető utasülések	✓ Kulcsnélküli nyitórendszer
✓ Bőr belső	✓ Bőrkormány	

Biztonsági felszereltség

✓ Fékasszisztens	✓ Visszagurulás-gátló	✓ Fényszórómosó
✓ Fényszóró magasságállítás	✓ Indításgátló (immobiliser)	✓ Hátsó fejtámlák
✓ Térdlégzsák	✓ Tempomat	✓ Esőszenzor
✓ Bi-xenon fényszóró	✓ EDS (elektronikus differenciálzár)	✓ Menetfény
✓ Kanyarkövető fényszóró	✓ Elektronikus rögzítőfék	✓ Automata fényszórókapcsolás
✓ ESP (menetstabilizátor)	✓ Vezetőoldali légzsák	✓ Utasoldali légzsák
✓ Oldallégzsák	✓ Kikapcsolható légzsák	✓ Ködlámpa
✓ ISOFIX rendszer	✓ Függönylégzsák	✓ ASR (kipörgésgátló)
✓ ABS (blokkolásgátló)		

Hifi és multimédia

✓ Multifunkcionális kijelző	✓ MP3 lejátszás	✓ Aux csatlakozó
✓ Bluetooth-os kihangosító	✓ GPS (navigáció)	✓ CD-s autórádió
✓ Rádió		

Kiegészítő felszereltség

✓ Pótkerék	✓ Tetőcsomagtartó
------------	-------------------